

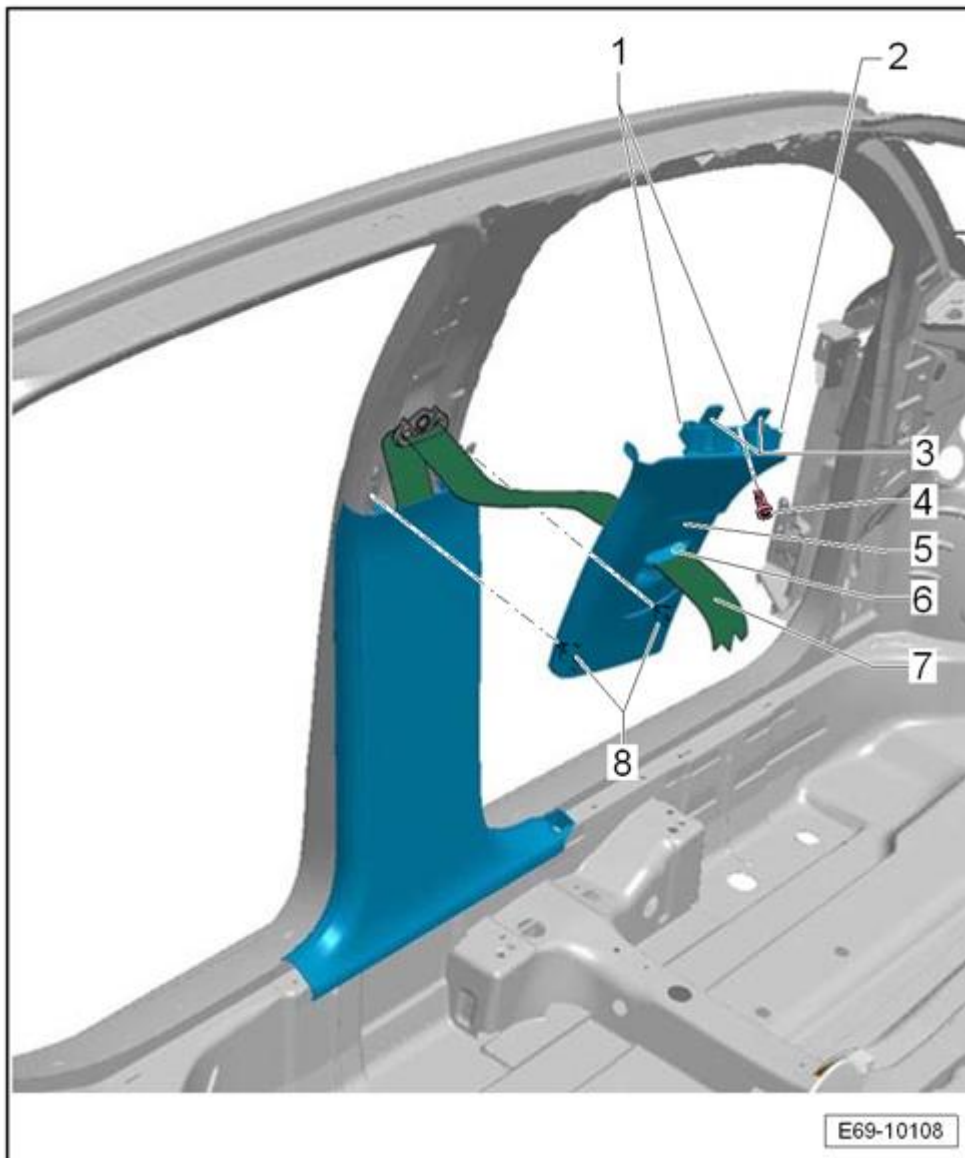

Revestimiento superior del montante B: cuadro general de montaje

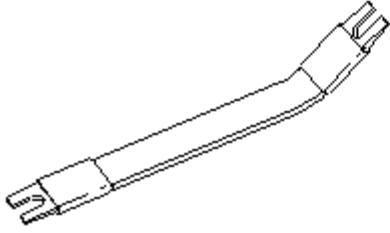
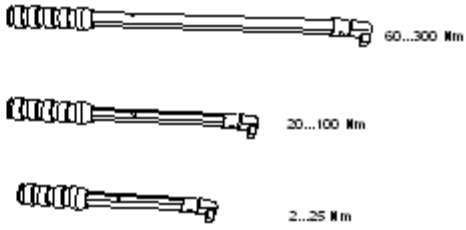

- 1 - Pestañas (2 x)
- 2 - Revestimiento del montante B
- Desmontar y montar → Capítulo
- Soltar y fijar → Capítulo
- 3 - Orejetas (2 x)
- 4 - Tornillo
- 3,5 Nm

Revestimiento superior del montante B: desmontar y montar

<p>80-200</p> 	<p>SAT 8010</p> 
<p>U-30800</p> 	
	<p>L70-10006</p>

Herramientas especiales, equipos de comprobación y medición y dispositivos auxiliares necesarios

- ◆ Palanca -80 200-
- ◆ Kit llaves dinamométricas -SAT 8010-
- ◆ Palanca -U30800-

Desmontar



¡ATENCIÓN!

Tener en cuenta las medidas de seguridad para realizar trabajos sobre el airbag de cabeza

→ **Capítulo.**

- Desmontar el asidero anterior del lado correspondiente → **Capítulo.**

- Con la palanca -U30800-
- extraer con cuidado el emblema de "Airbag"-2-.
- Extraer el tornillo -1-.

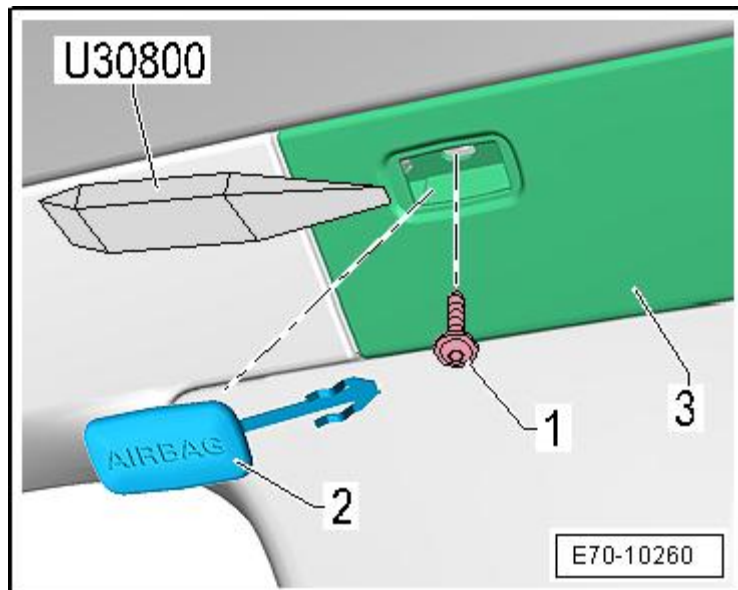

- Separar el revestimiento -1- y extraer el tornillo -3-.

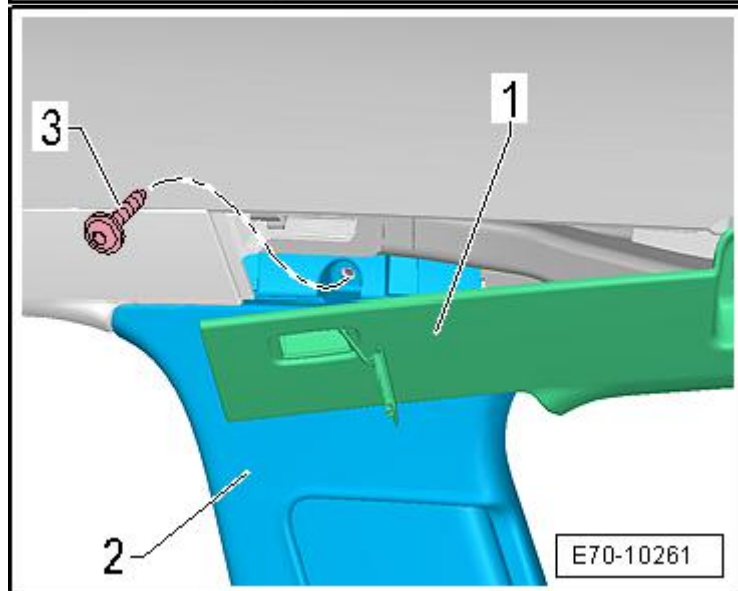

- Con la palanca -80 200- liberar las grapas -3- en la parte inferior del revestimiento -2-.

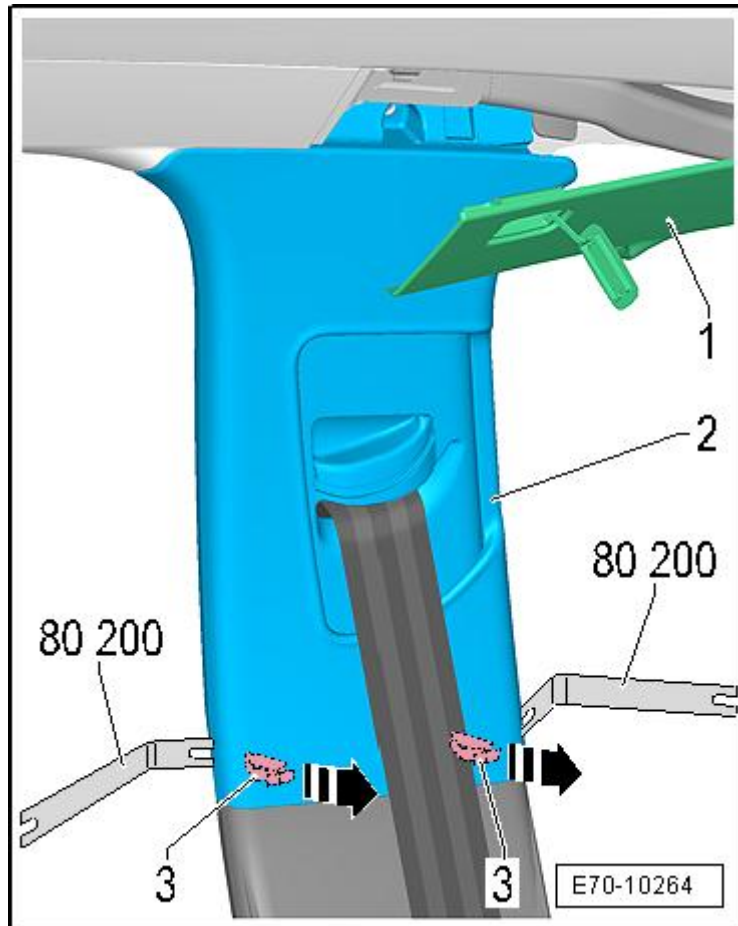

- Soltar las dos pestañas de sujeción -3- en la parte superior del revestimiento -2-.

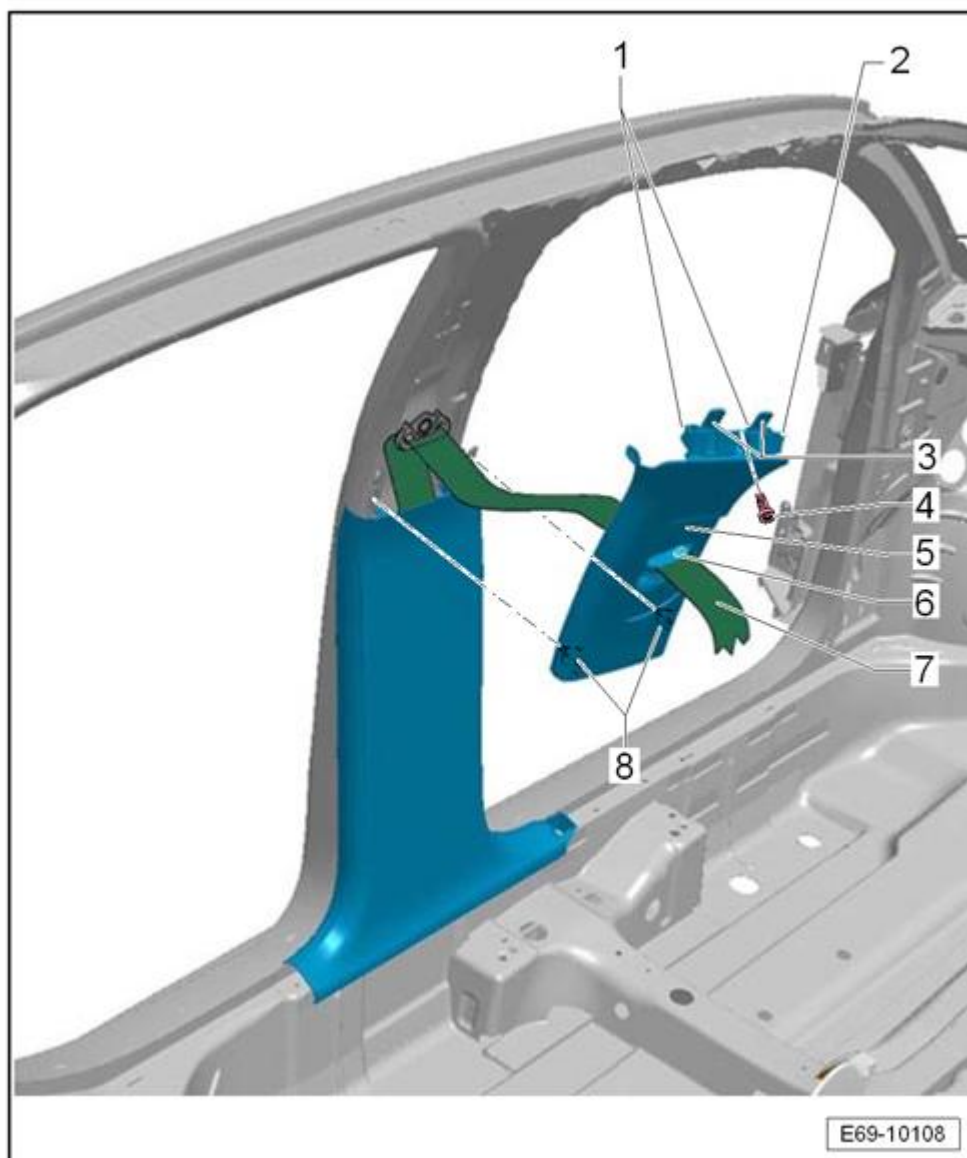

- Sacar el revestimiento -2- perpendicularmente hacia abajo.
- Desmontar el punto de sujeción del lado exterior del cinturón de seguridad → **Capítulo**.
- Sacar el cinturón -7- del regulador de altura del cinturón -5-.

Montar



¡Atención!

Respetar siempre el orden de montaje del revestimiento del montante B



Aviso

La tecla -6- no se debe oprimir durante el montaje.

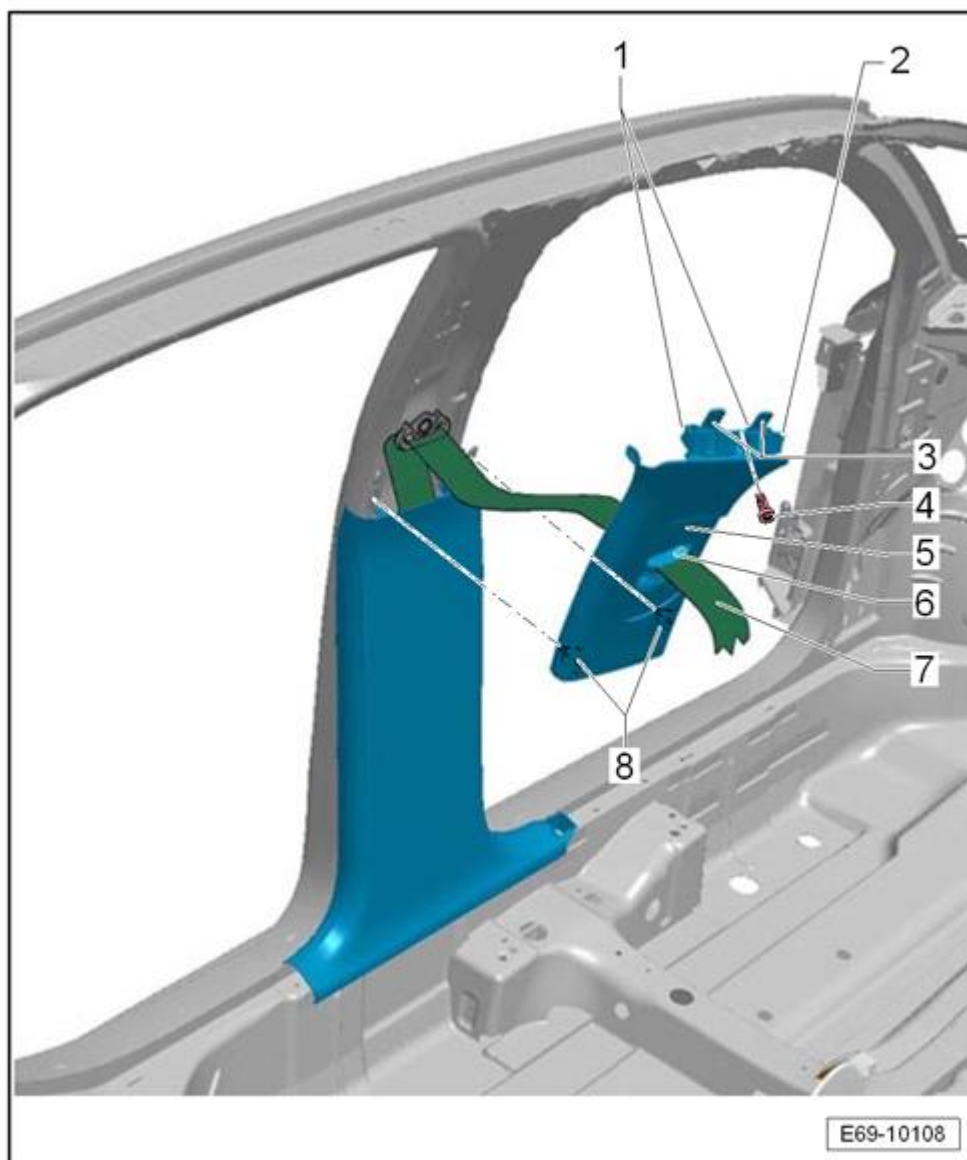

- Introducir el cinturón -7- en el regulador de altura -5-.
- Montar el regulador de altura -5- → fig.
- Fijar con clips el revestimiento del montante B en el canto superior. Asegúrese de que las dos orejetas -3- y las dos pestañas -1- se enclaven correctamente (el intersticio debe ser el debido).
- Fijar las presillas -8- en el canto inferior del revestimiento superior del montante B -2-.



¡Atención!

Prestar atención a una sujeción segura del revestimiento.



Aviso



- ◆ Control del funcionamiento tras el montaje del revestimiento:
- ◆ El regulador de altura del cinturón se tiene que enclavar audiblemente en cada una de las 5 posiciones posibles (también en la más alta).
- ◆ Después de haber accionado la tecla, ésta tiene que volver a su posición superior.

Montaje del revestimiento superior del montante B en el regulador de altura del cinturón.

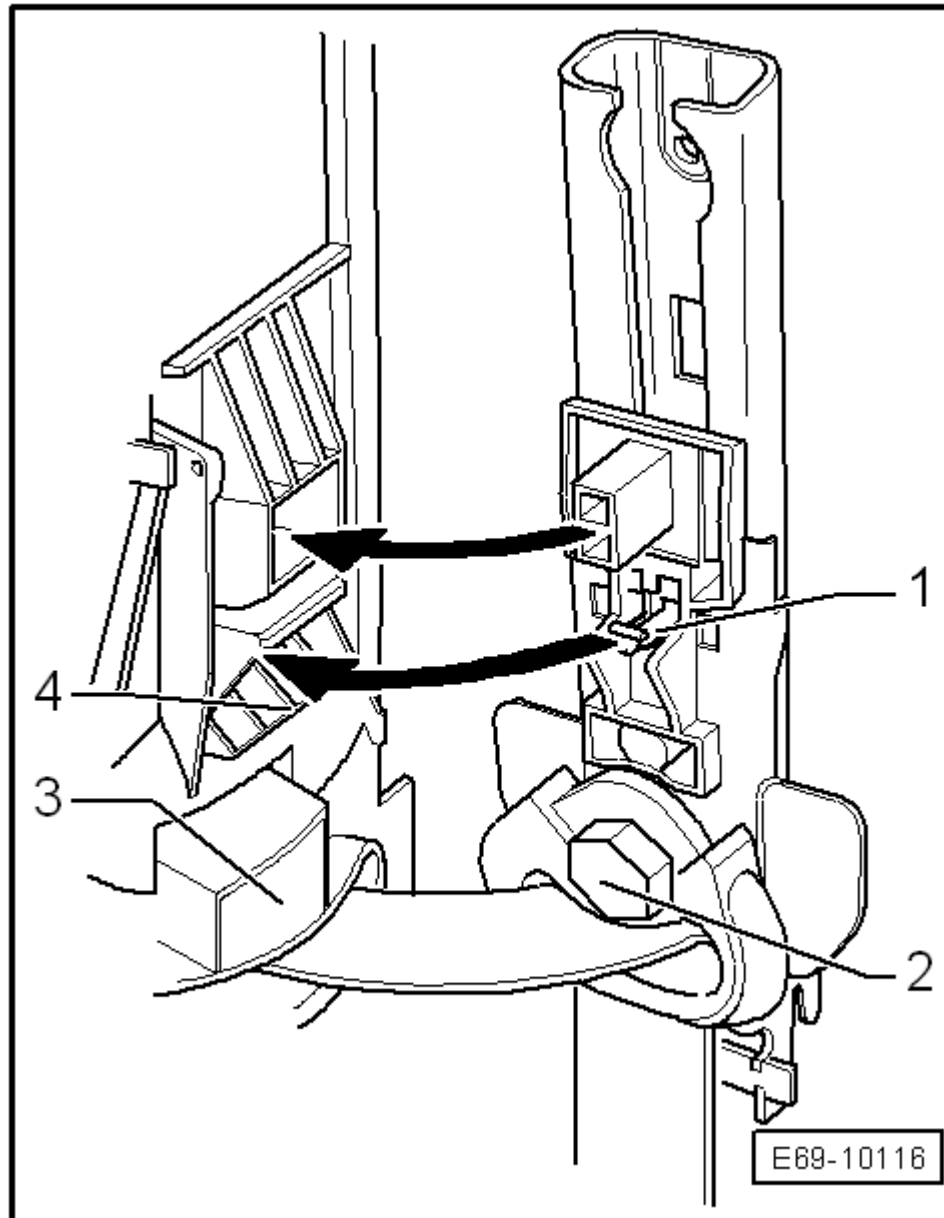
Pasar el cursor con la tecla -4- (sin apretar) desde arriba hacia abajo junto a la palanca de desbloqueo o -1- del regulador de altura e introducir al mismo tiempo el tornillo -2- en el alojamiento o -3-.

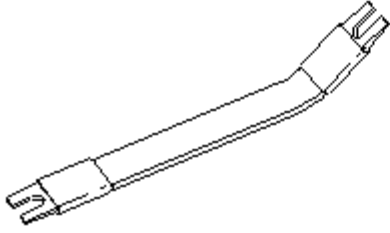
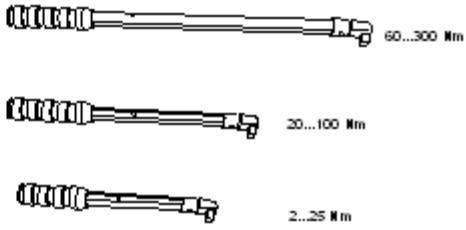

Revestimiento superior del montante B: soltar y fijar

<p>80-200</p> 	<p>SAT 8010</p> 
<p>U-30800</p> 	
	<p>L70-10006</p>

Herramientas especiales, equipos de comprobación y medición y dispositivos auxiliares necesarios

- ◆ Palanca -80 200-
- ◆ Kit llaves dinamométricas -SAT 8010-
- ◆ Palanca -U30800-

Soltar



¡ATENCIÓN!

Tener en cuenta las medidas de seguridad para realizar trabajos sobre el airbag de cabeza

→ **Capítulo.**

- Desmontar el asidero anterior del lado correspondiente → **Capítulo.**

- Con la palanca -U30800-
- extraer con cuidado el emblema de "Airbag"-2-.
- Extraer el tornillo -1-.

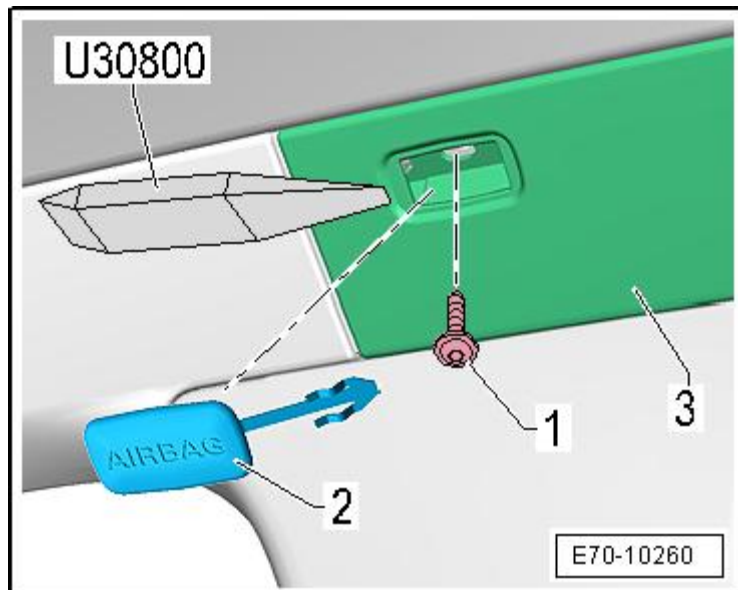

- Separar el revestimiento -1- y extraer el tornillo -3-.

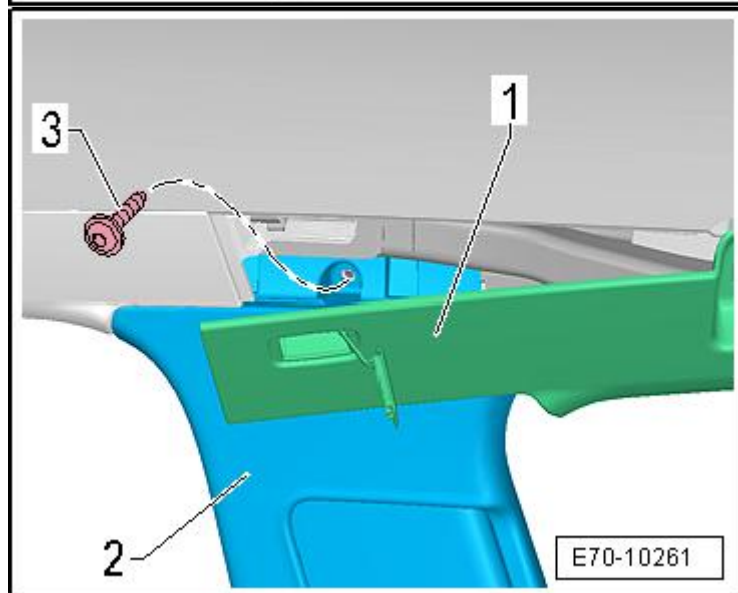

- Con la palanca -80 200- liberar las grapas -3- en la parte inferior del revestimiento -2-.

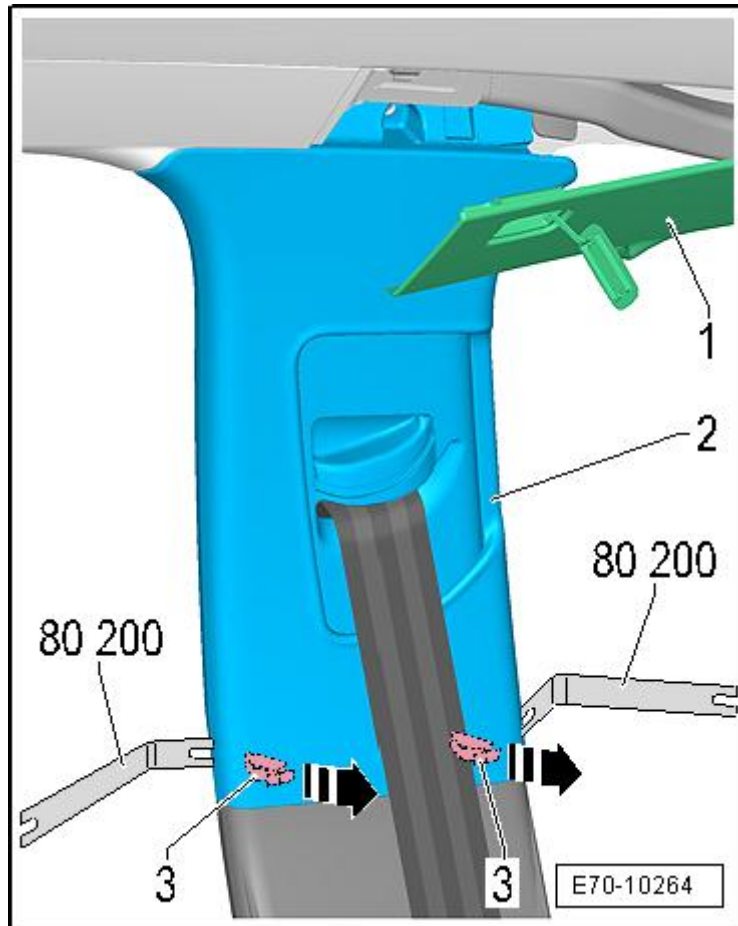

- Soltar las dos pestañas de sujeción -3- en la parte superior del revestimiento -2-.

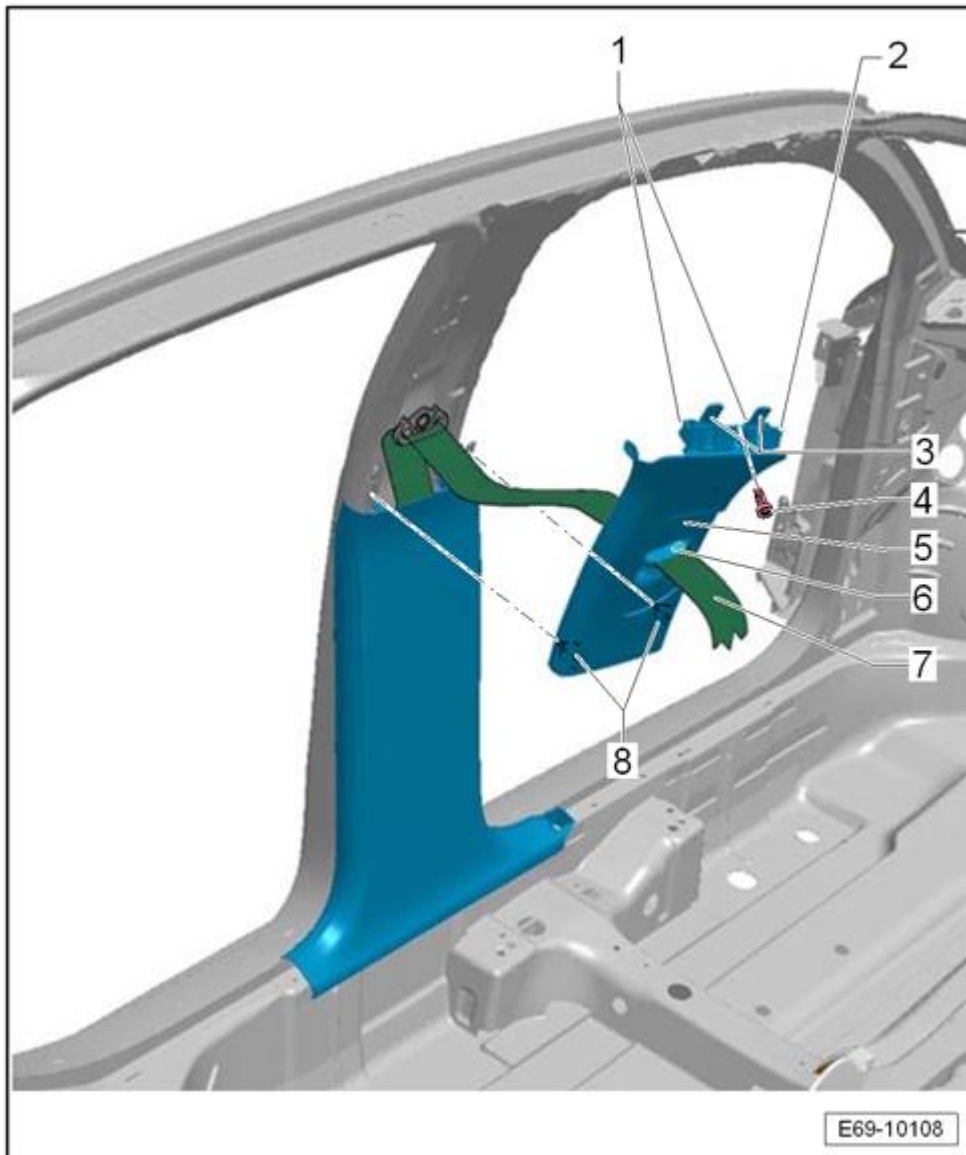

– Soltar el revestimiento -2- perpendicularmente hacia abajo.

Fijar



¡Atención!

Respetar siempre el orden de montaje del revestimiento del montante B



Aviso

La tecla -6- no se debe oprimir durante el montaje.

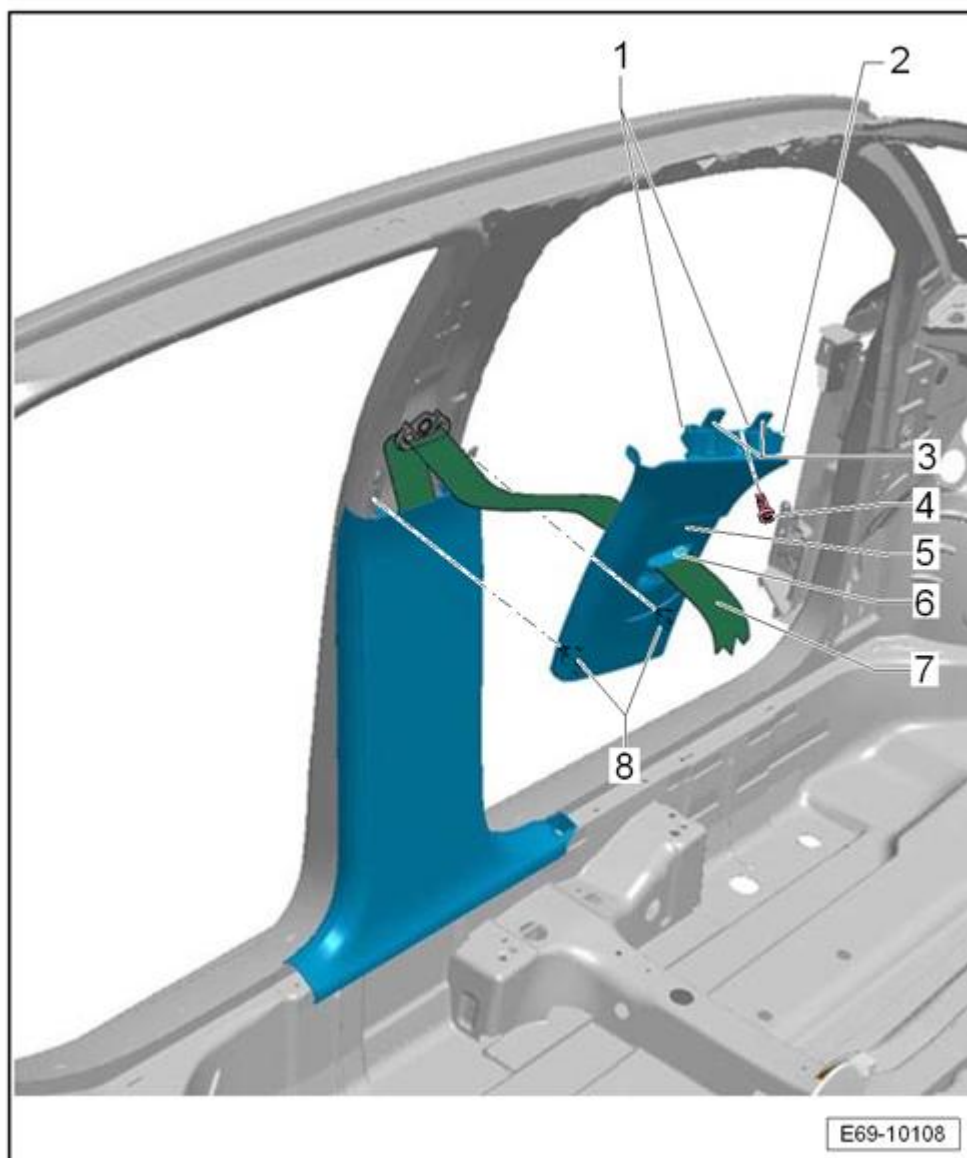

- Montar el regulador de altura -5- → fig.
- Fijar con clips el revestimiento del montante B en el canto superior. Asegúrese de que las dos orejetas -3- y las dos pestañas -1- se enclaven correctamente (el intersticio debe ser el debido).
- Fijar las presillas -8- en el canto inferior del revestimiento superior del montante B -2-.



¡Atención!

Prestar atención a una sujeción segura del revestimiento.



Aviso

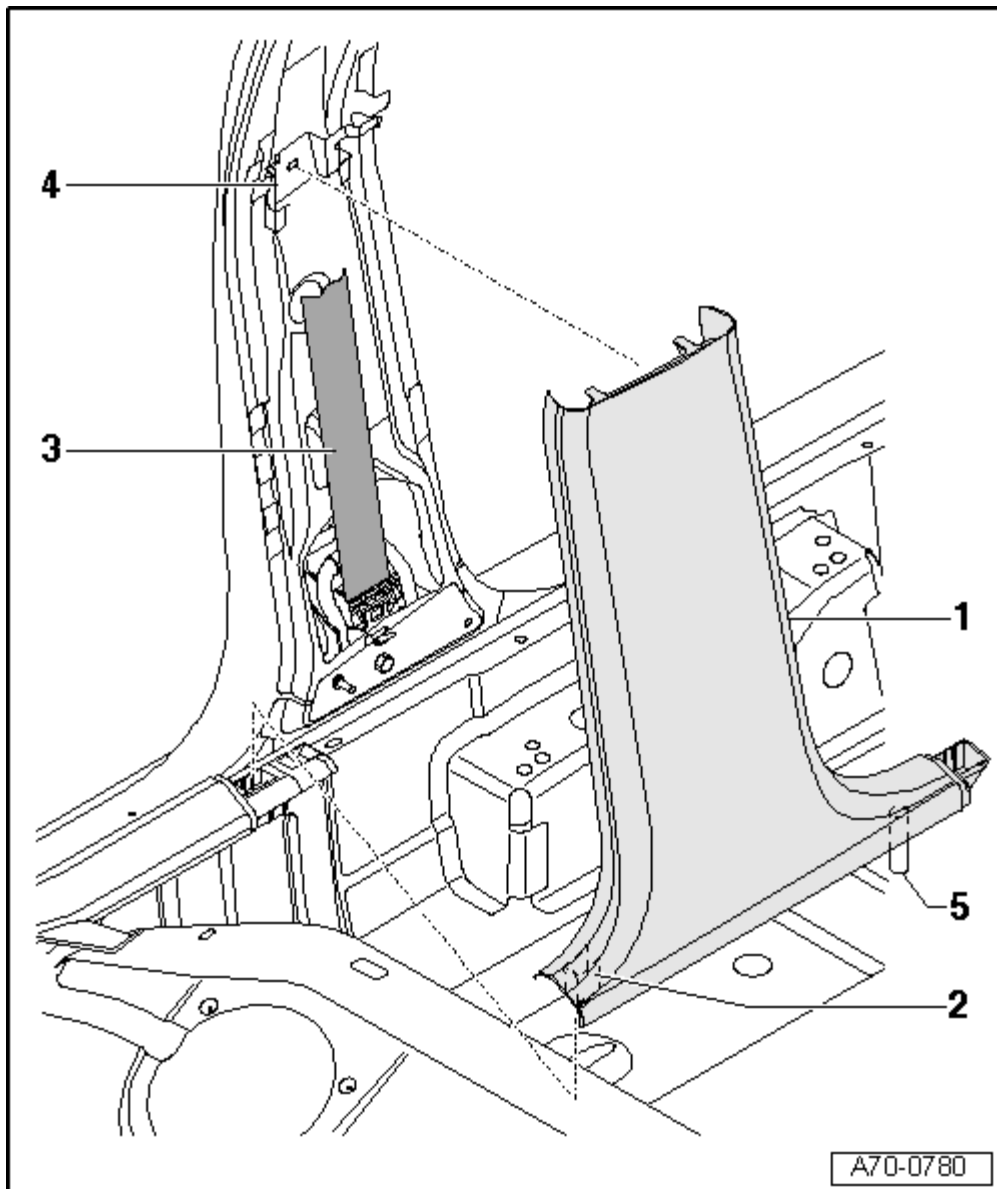

- ◆ Control del funcionamiento tras el montaje del revestimiento:
- ◆ El regulador de altura del cinturón se tiene que enclavar audiblemente en cada una de las 5 posiciones posibles (también en la más alta).
- ◆ Después de haber accionado la tecla, ésta tiene que volver a su posición superior.

Revestimiento inferior del montante B: cuadro general de montaje

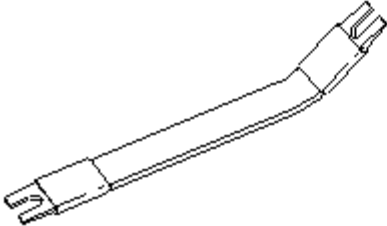
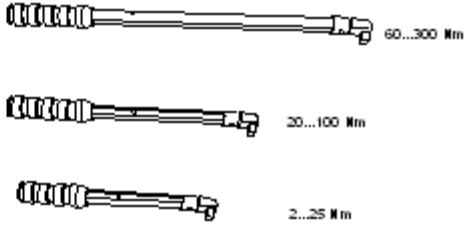

- 1 - Revestimiento inferior del montante B
- Desmontar y montar → **Capítulo**
- 2 - Presilla
- 3 - Banda del cinturón
- 4 - Guía del cinturón
- 5 - Centrador

Revestimiento inferior del montante B: desmontar y montar

<p>80-200</p> 	<p>SAT 8010</p> 
<p>U-30800</p> 	
	<p>L70-10006</p>

Herramientas especiales, equipos de comprobación y medición y dispositivos auxiliares necesarios

- ◆ Palanca -80 200-
- ◆ Kit llaves dinamométricas -SAT 8010-
- ◆ Palanca -U30800-

Desmontar

Con la palanca -80 200- liberar las grapas -2- en la parte inferior del revestimiento -1-.

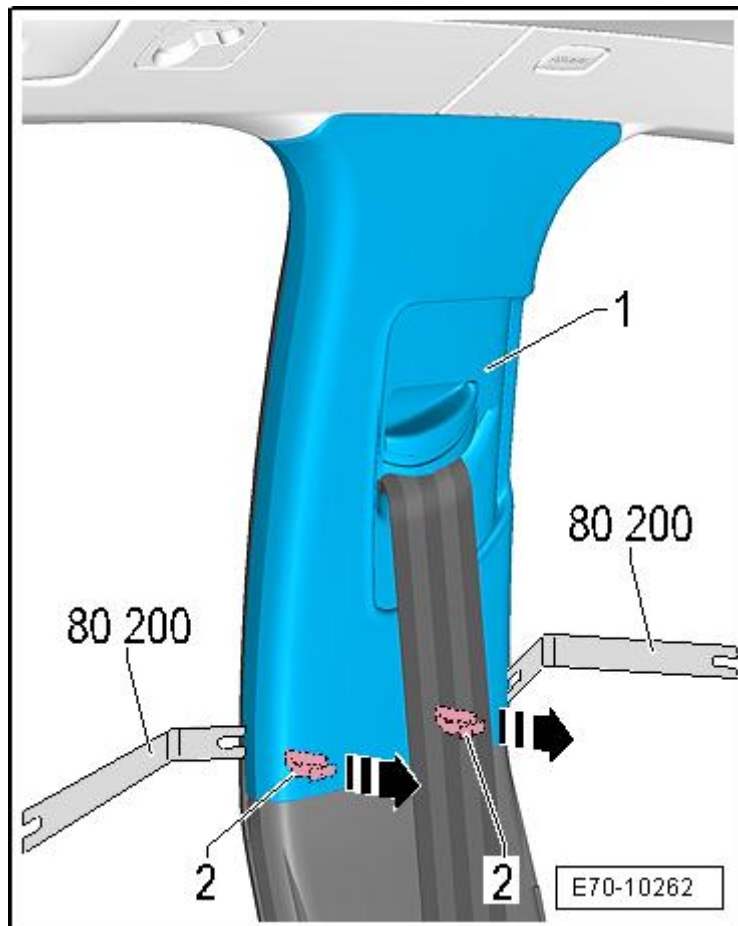

Aviso

Para el desmontaje del revestimiento inferior del montante B no hay que desmontar el punto de sujeción exterior del cinturón de seguridad.

- Soltar los clips del revestimiento inferior del montante A en el extremo posterior → **Capítulo**.
- Soltar la presilla -3- en el extremo posterior del revestimiento del montante B -1-.

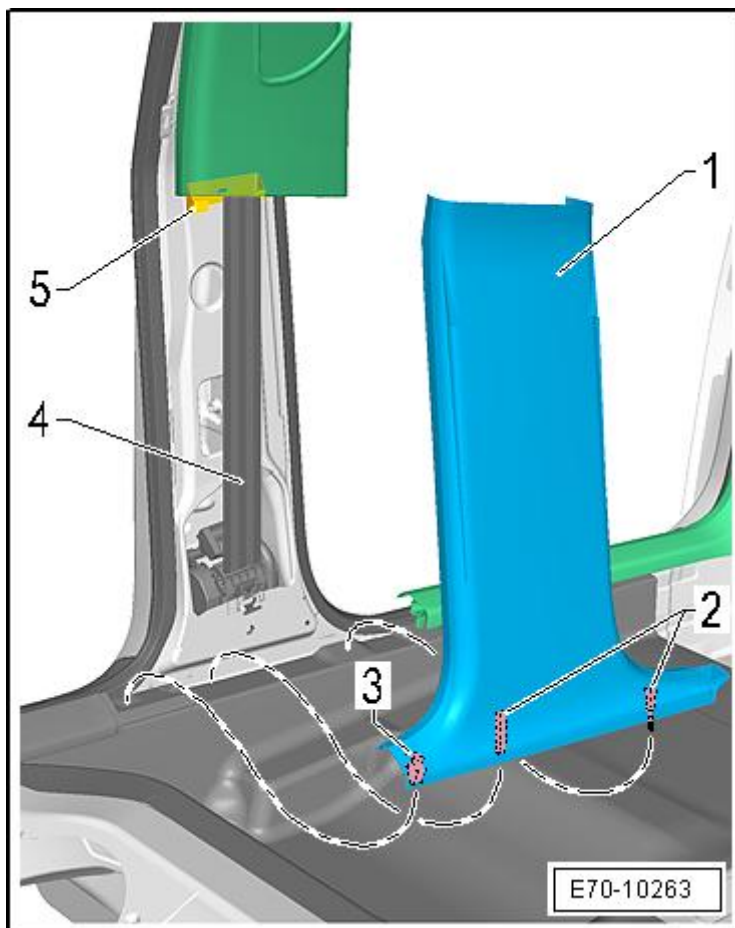

- Tirar del revestimiento inferior del montante B -1- hacia arriba, hasta que el revestimiento del montante B se desenganche de la guía del cinturón -5-.

Montar



Aviso

Asegurarse de que la banda del cinturón -4- no sea aprisionada al montar el revestimiento.

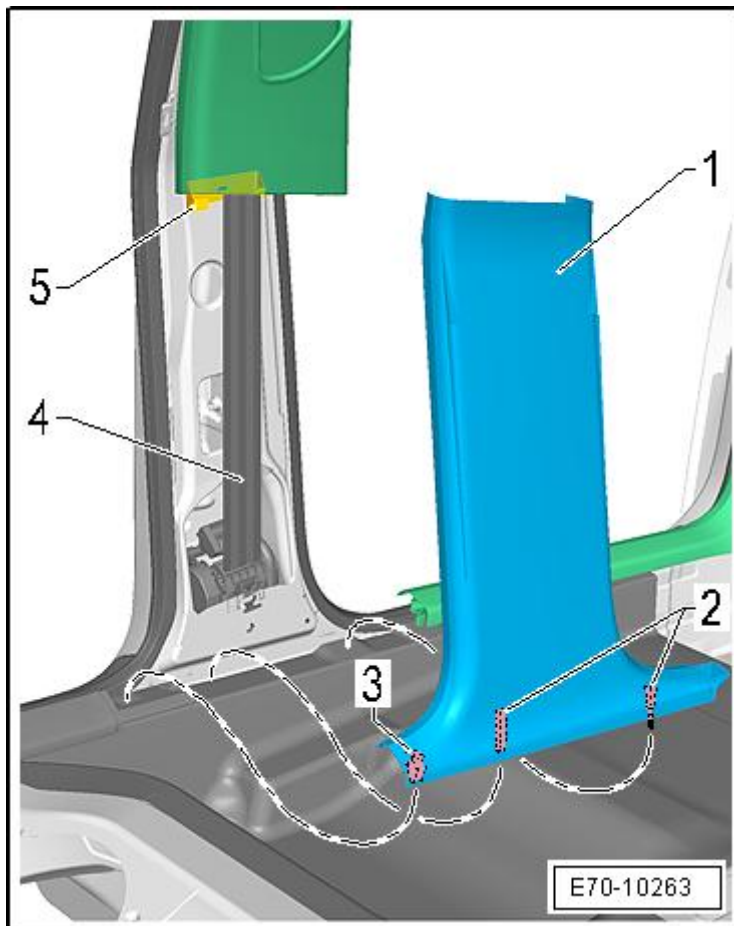

- Introducir los centradores -2- en la escotadura de la carrocería que hay en el estribo.
- Enganchar el revestimiento -1- por arriba en la guía del cinturón -5-.
- Fijar la parte inferior del revestimiento -1- por detrás con la presilla -3-.
- Fijar de nuevo los clips del revestimiento inferior del montante A → **Capítulo**.
- Montar de nuevo el revestimiento superior del montante B → **Capítulo**.



¡ATENCIÓN!

Después de montar el revestimiento hay que establecer el asiento correcto de la junta de la puerta.